

STUDIO COLOR 575

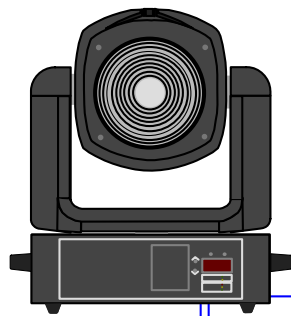

100V 20 A C 型

Next

3P キャンオン DMX

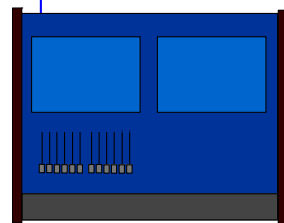
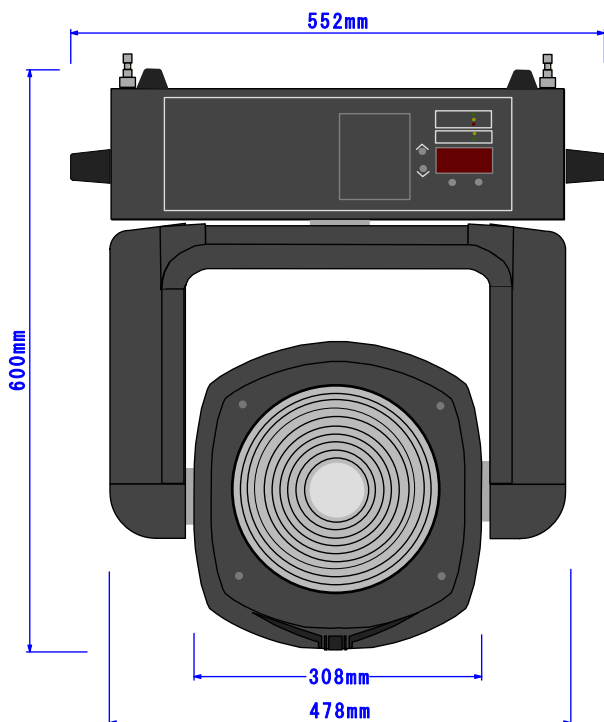
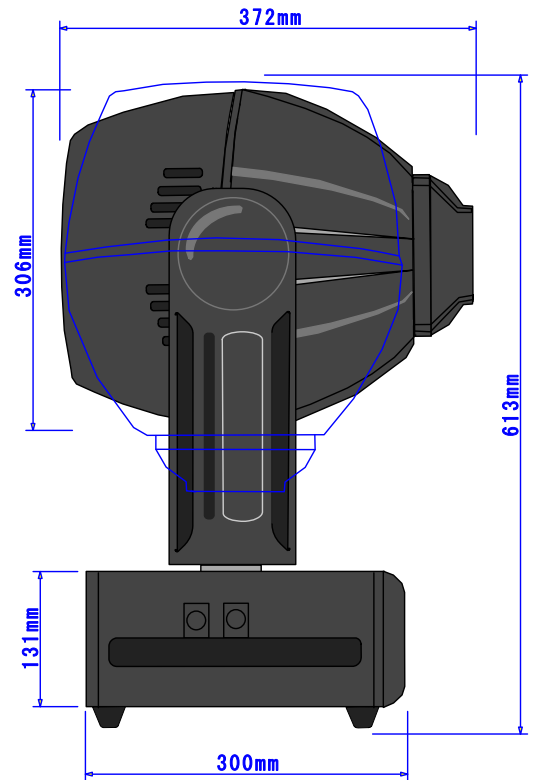

DMX コントローラー

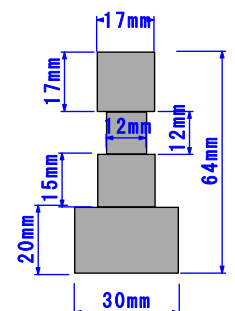

Data List

使用電圧	100V
消費電力	700W (MAX) 始動電流 1500W
ランプ	Philips MSR575/2
制御信号	DMX 5 1 2
信号ケーブル	3 P Pin 1 ニュートラル Pin 2 マイク Pin 3 プラス
電源ケーブル	20A C型 ケーブル長さ 1m50cm
サイズ	W552×H613×D322mm 詳細参照
重量	27kg
PAN	370°
TILT	240°
カラー	カラーホイール (W、レッド、ラベンダー、ブルー、グリーン、コンビネーション) カラーミキシング (シアン・イエロー・マゼンタ)
エフェクト	ホイール1 (ワイドアングル・横目ナロー・縦目ワイド) ホイール2 (フロスト・縦目ナロー・横目ワイド)
シャッター	オープン・クローズ・ストロボ・ランダム
パラメータ数	16
自社システム	WHOLE HOG II WHOLE HOG Wing Qバッファター ターミネーター各種 1kダボ 1k鉄ハンガー使用
ケース	①645×1140×912 (キャスター含む) 2台入り ②645×717×912 (キャスター含む) 2台入り
パラメーター一覧	

- | | |
|---------------|-----------------------------|
| 1) PAN | 10) レンズホイール (エフェクトホイール) |
| 2) PAN (微調整) | 11) フロストホイール (エフェクトホイール) |
| 3) TILT | 12) シャッター |
| 4) TILT (微調整) | 13) DIMMER |
| 5) カラー | 14) スピード |
| 6) カラーホイール | 15) ランプコントロール (リセット・ON/OFF) |
| 7) ミックス シアン | 16) チェック |
| 8) ミックス マゼンタ | |
| 9) ミックス イエロー | |

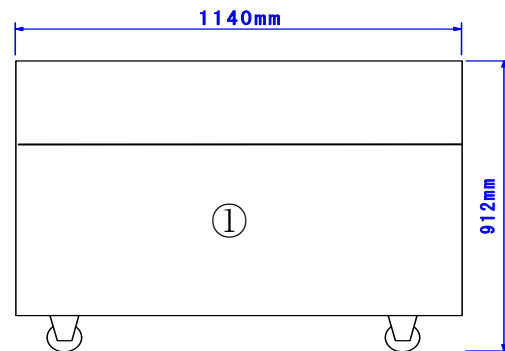
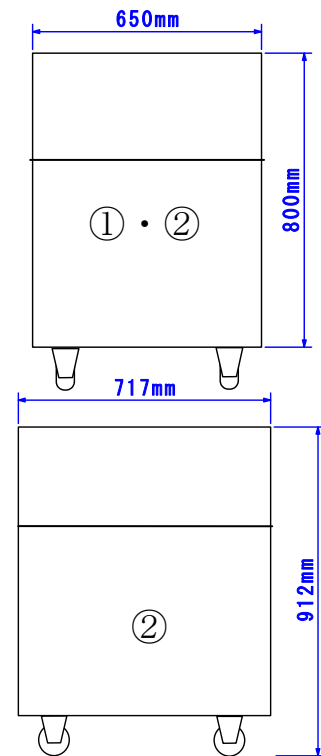

Pattern

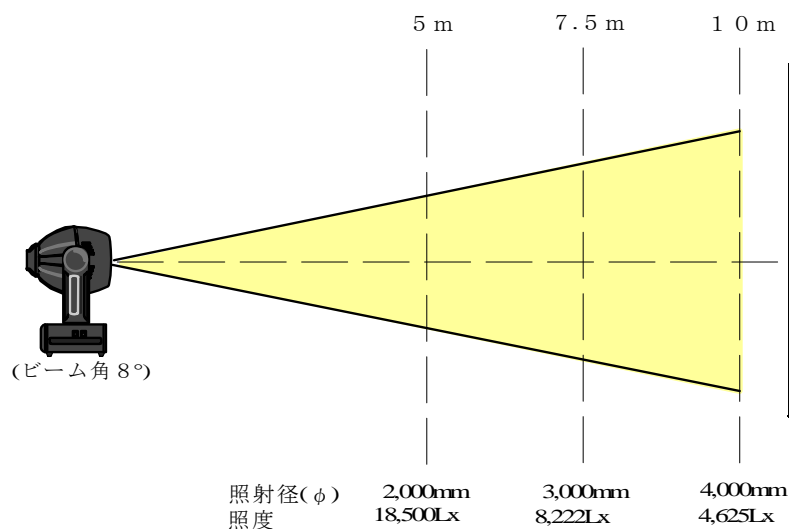
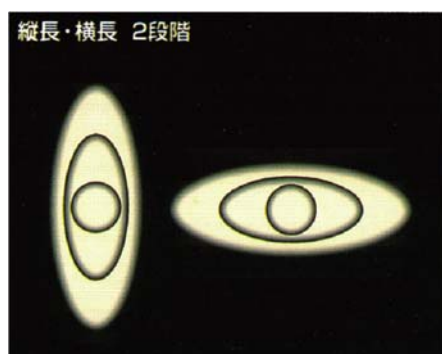
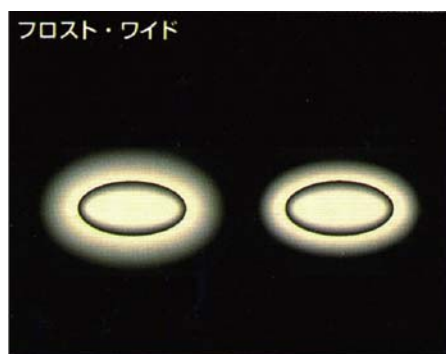

ビーム角	8~22°
フリッカーフリー	100V~230V ユニバーサル スイッチング電源
メカニカルディマー	0~100%
ムービングヨーク	高トルクステップモーター使用 (パン 370° チルト 240° 最小ステップ角=0.0032°)
コントロール信号	USITT DMX-512 (8/16bit)対応(16ch/スポット)